

## Passerelle roulante en aluminium pour passage au dessus de la sellette arrière cabine

### Caractéristiques techniques

Référence	Accès par trappe intérieure		Accès par escalier latéral	
	EC 230 CAMION	EC 330 CAMION	EC 230 CAMION ESC	EC 330 CAMION ESC
Hauteur à franchir :	1,40 m	1,40 m	1,40 m	1,40 m
Largueur à franchir :	2,89 m	2,89 m	2,89 m	2,89 m
Hauteur plancher maxi :	2,23 m	2,96 m	2,21 m	3,20 m
Hauteur travail :	4,23 m	4,96 m	4,21 m	5,20 m
Largeur échelle :	0,70 m	0,70 m	0,70 m	0,70 m
Dimensions hors-tout :	3,43 x 1,57 x 3,37 m	3,43 x 1,57 x 4,37 m	4,12 x 1,57 x 3,37 m	4,54 x 1,57 x 4,37 m
Roues à blocage avec pied réglable :	Ø 200 mm	Ø 200 mm	Ø 200 mm	Ø 200 mm
Réglage pied :	300 mm	300 mm	300 mm	300 mm
Surface utile plancher :	2,95 x 0,60 m	2,95 x 0,60 m	2,95 x 0,60 m	2,95 x 0,60 m
Poids :	126 kg	143 kg	139 kg	163 kg
Charge admissible :	200 kg/m <sup>2</sup>	200 kg/m <sup>2</sup>	200 kg/m <sup>2</sup>	200 kg/m <sup>2</sup>



Réf. EC 230 CAMION ESC

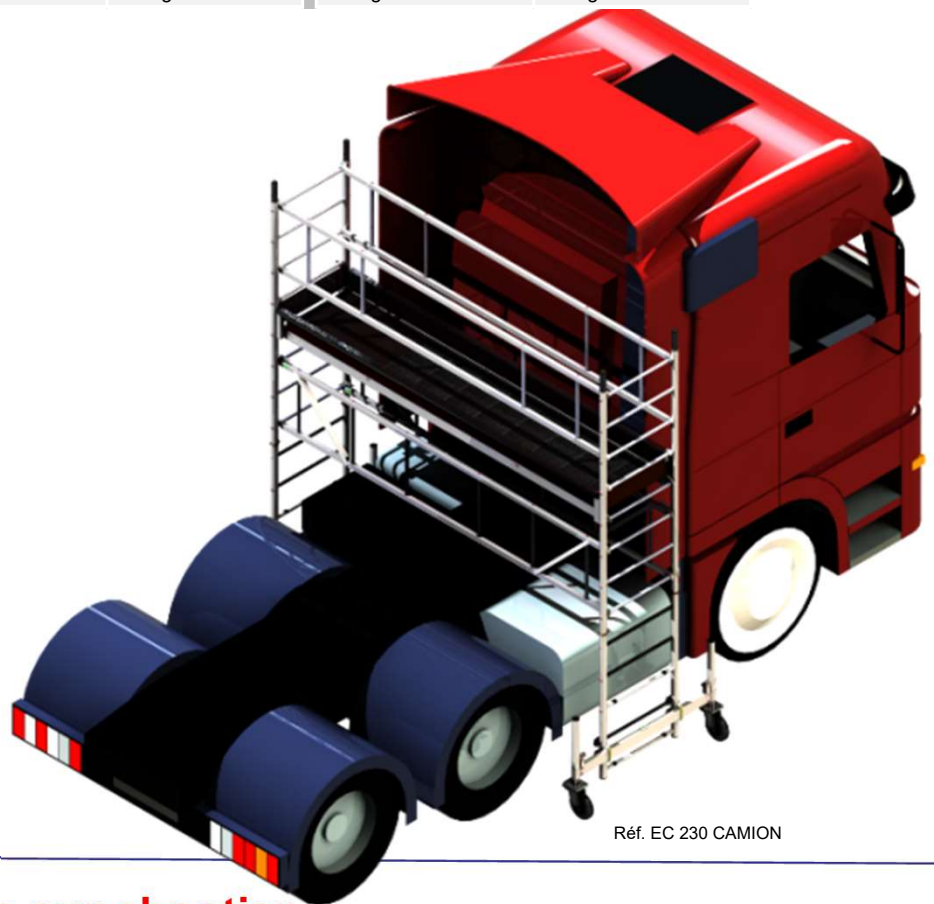

Réf. EC 230 CAMION

### LES + D'ULTRALU

### Produit 100% réparable sur chantier

Le quart de tour pour verrouillage rapide des croisillons par une personne seule depuis le bas.

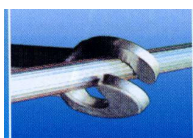

Contreventement pour montage aisé en escalier ou en dénivelé, sans accessoires supplémentaires.



Emboîtement breveté à rattrapage de jeux (la « clé rouge »).



Barreaux fortement antidérapants renforcés par l'intérieur et démontables.



Embase coulissante : Déplacement sécurisé et très stable



Réf. EC 230 Camion

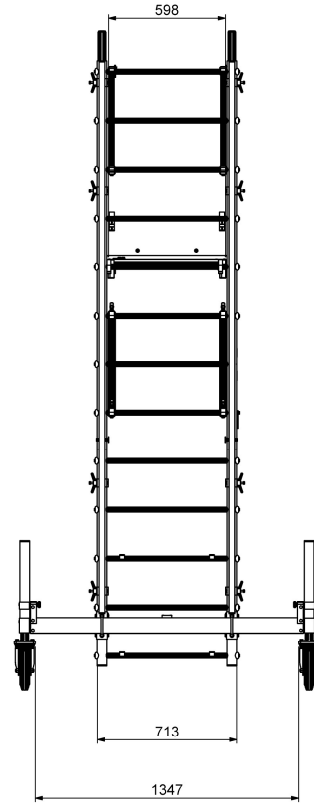
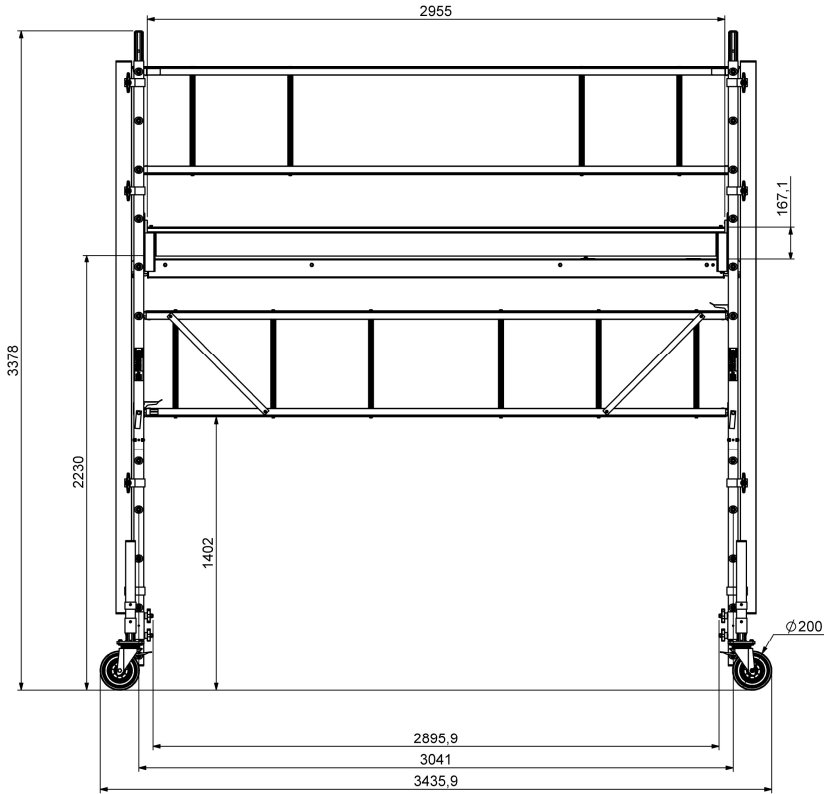

Réf. EC 330 Camion

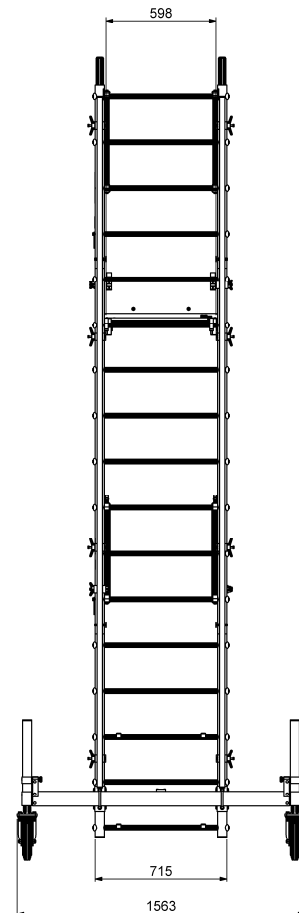
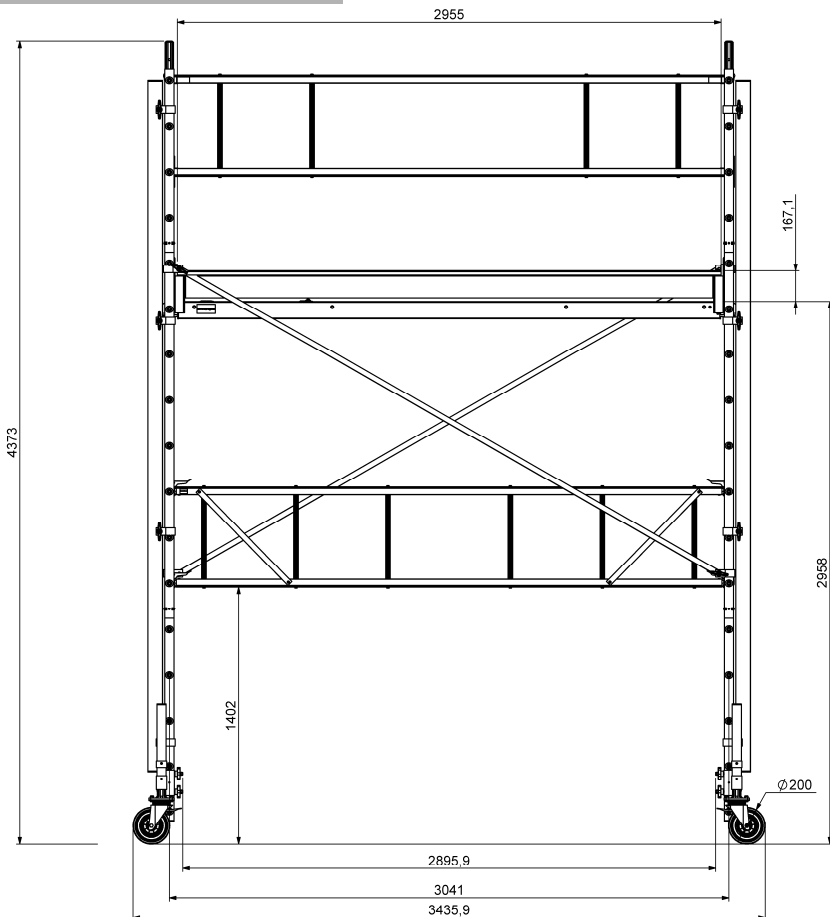

Réf. EC 230 Camion ESC

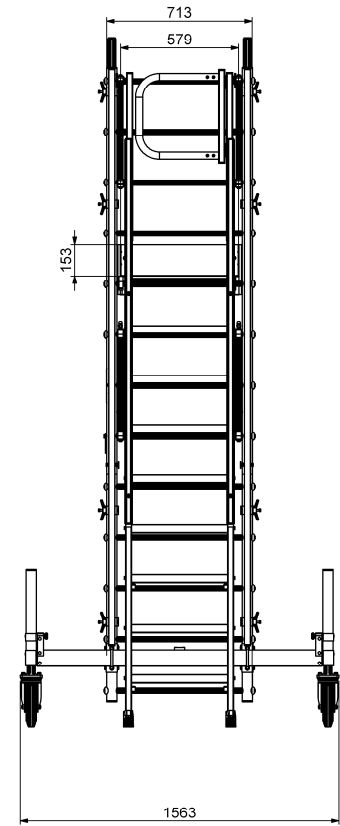
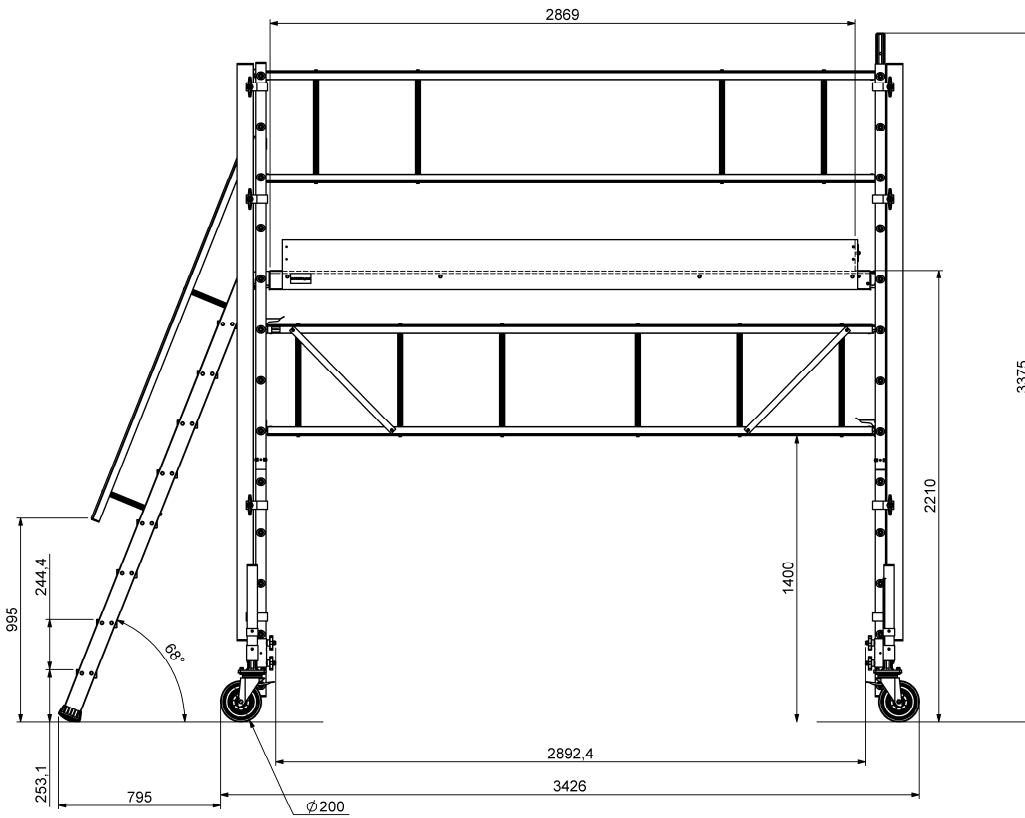

Réf. EC 330 Camion ESC

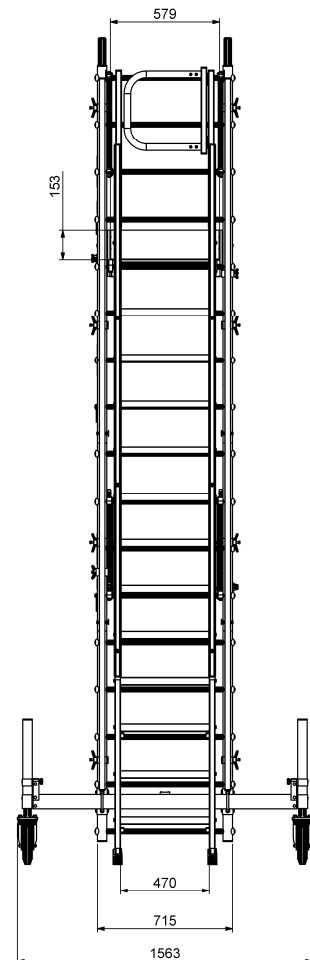
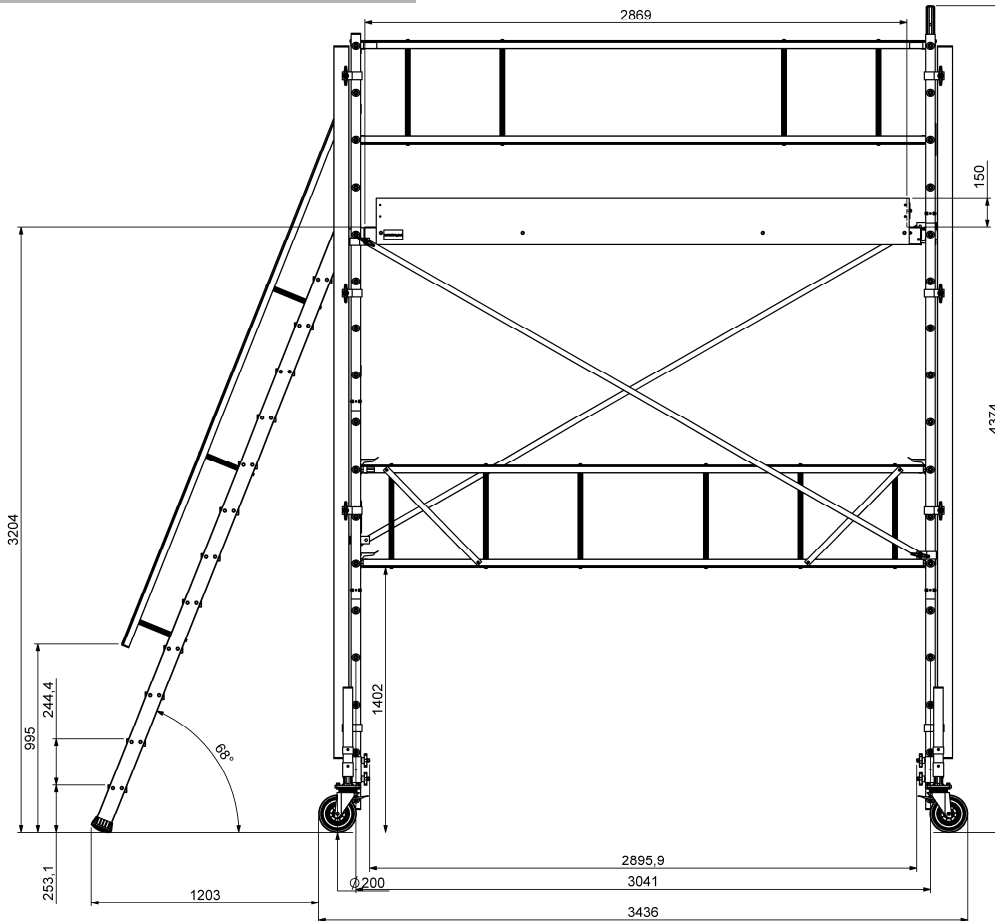

## Nomenclature ECOPRO CAMION

EC CAMION	Illustrations			Rep	Référence	Modèle	Hauteur PLATEAU (m)	Hauteur ECHAFAUDA GE (m)	Hauteur TRAVAIL (m)	Poids (kg)	Poids U (kg)														
	3	4	13									9	5	1	8	14	7	6	11	15	12	2	10		
Longueur	3,00 m																								
Largeur échelle	0,70 m																								
	EC 100	EC 200	EC 200 ACCES	EC 145 C	REC 200 R	CV 300	R 330 EC	R 230 EC	CR 230 EC	PIT 304	PE 300	ECM 230 C	ECM 330 C	ECM 330 C	DG 300 IP	SEC3									
	Echelle 1 m	Echelle 2 m	Echelle 2 m avec accès	Echelle de base 1,00 m	Roue Ø 200 mm pour poids	Contreventement 3,00 m	Rentfort échelles 3,00 m	Rentfort échelles 2,00 m	Crossillon	Plats à base à 4 pontes amovibles	Plats à base à accès intérieur	Echelle à EC 230 camion	Echelle à marches EC 330 camion	Double échelle 3 m	SECURSET										
EC 230 CAMION	2	2	2	2	4	2	4	4	2	1	1	1	1	1	2	1									
EC 330 CAMION	2	2	2	2	4	2	4	4	2	1	1	1	1	2	1	1									
EC 230 CAMION ESC	2	1	1	2	4	2	4	4	2	1	1	1	1	2	1	1									
EC 330 CAMION ESC	2	1	1	2	4	2	4	4	2	1	1	1	1	2	1	1									
Conforme EN 1004-1											3,6	6,8	8,1	7,9	3,6	7,0	5,0	4,1	3,0	37,2	33,9	14,7	21,6	5,4	3,6



Réf. EC 230 CAMION face camion >